

FORCE 800



©Copyright 2017-Todos los Derechos Reservados - Apriclass S.R.L.

España 1276 - 1288 El Talar - C.P. 1618
Partido de Tigre-Provincia de Buenos Aires
Visite nuestra página www.apriclass.com.ar

Tel.: + 54 011 4 736 9494 / + ROTATIVAS
011 4 736 9420 / 011 4 736 9452 / 011 4 736 9437
COMERCIAL : info@apriclass.com.ar

El motorreductor APRICLASS FORCE 800 abarca todas las necesidades al momento de adquirir un producto robusto, seguro y con el aval de poseer la mayor cantidad de ventas en el mercado local. Indispensable para cocheras con portones automáticos de uso semi-intensivo, aplicable en garajes domiciliarios y con un excelente rendimiento en portones industriales de hasta 800 kg. El motor es de fase partida y al igual que total a familia APRICLASS FORCE posee sistema de final de carrera mecánico.

FORCE 800

[mm]

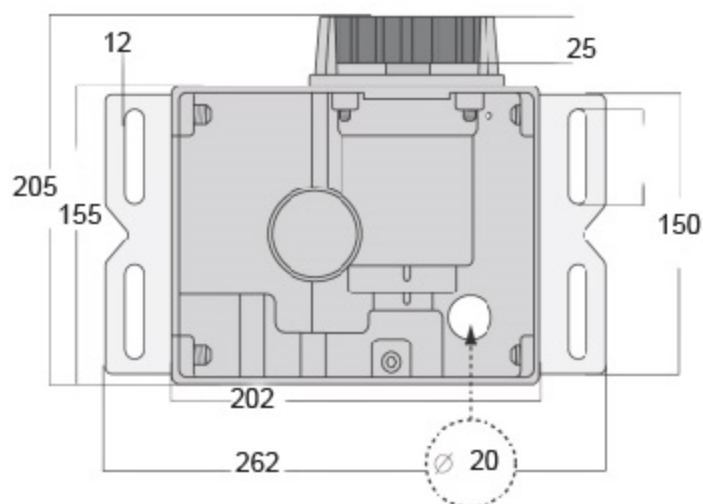
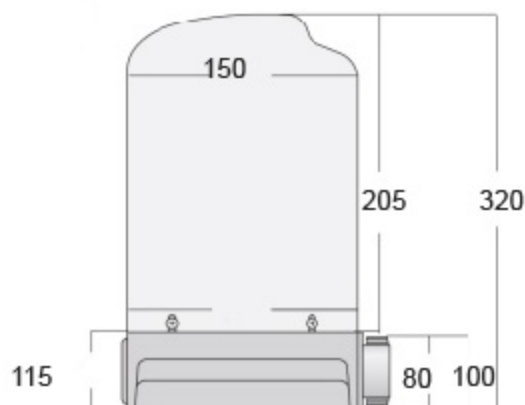

- Base de montaje regulable en altura, con respectivos accesorios para el cementado.
- Desacople para funcionamiento manual con llave personalizada; regulación axial y recorrido de la hoja por inercia.
- Fin de carrera NA Mecánico con resorte.
- Accesorios para nivelación.

Datos Técnicos

CARACTERÍSTICAS TÉCNICAS FORCE 800

ALIMENTACIÓN MOTOR	220-230 V 50 Hz
PESO MÁXIMO HOJA	800Kg
POTENCIA	350 W
CONDENSADOR	16 μ f-450 V
BAÑO DE ACEITE ESTATOR	No
BAÑO DE ACEITE REDUCTOR	SI
VELOCIDAD DEL MOTOR	12 m/min
FRECUENCIA DE USO	60%
TIEMPO MÁXIMO DE OPERACIÓN	5 min
PESO DEL MOTOR	17 kg
TEMPERATURA DE TRABAJO	-30/+50°C
CLASE DE PROTECCIÓN	IP34
FINAL DE CARRERA	SI- MECÁNICO

